

<仕様・定格>

型式	SS250F		
品名	ミニサイザー		
外形寸法 (mm)	幅	316	
	奥行	297	
	高さ	515	
製品質量(kg)	6		
定格電圧(V)	単相 AC100	単相 AC110	単相 AC220-240
定格周波数(Hz)	50/60	60	50/60
定格消費電力(W)	55/65	55	40-50
定格時間	連続	1分ON、1分OFF	
円盤回転数(rpm)	145/175		
投入口寸法(mm)	180(幅)×86(高さ)		
処理能力 (kg/min)	0.7/0.9 (キャベツ0.8mm厚)		
使用温度範囲(°C)	10~40		
付属品	①押工棒：1個 ②取扱説明書：1部		

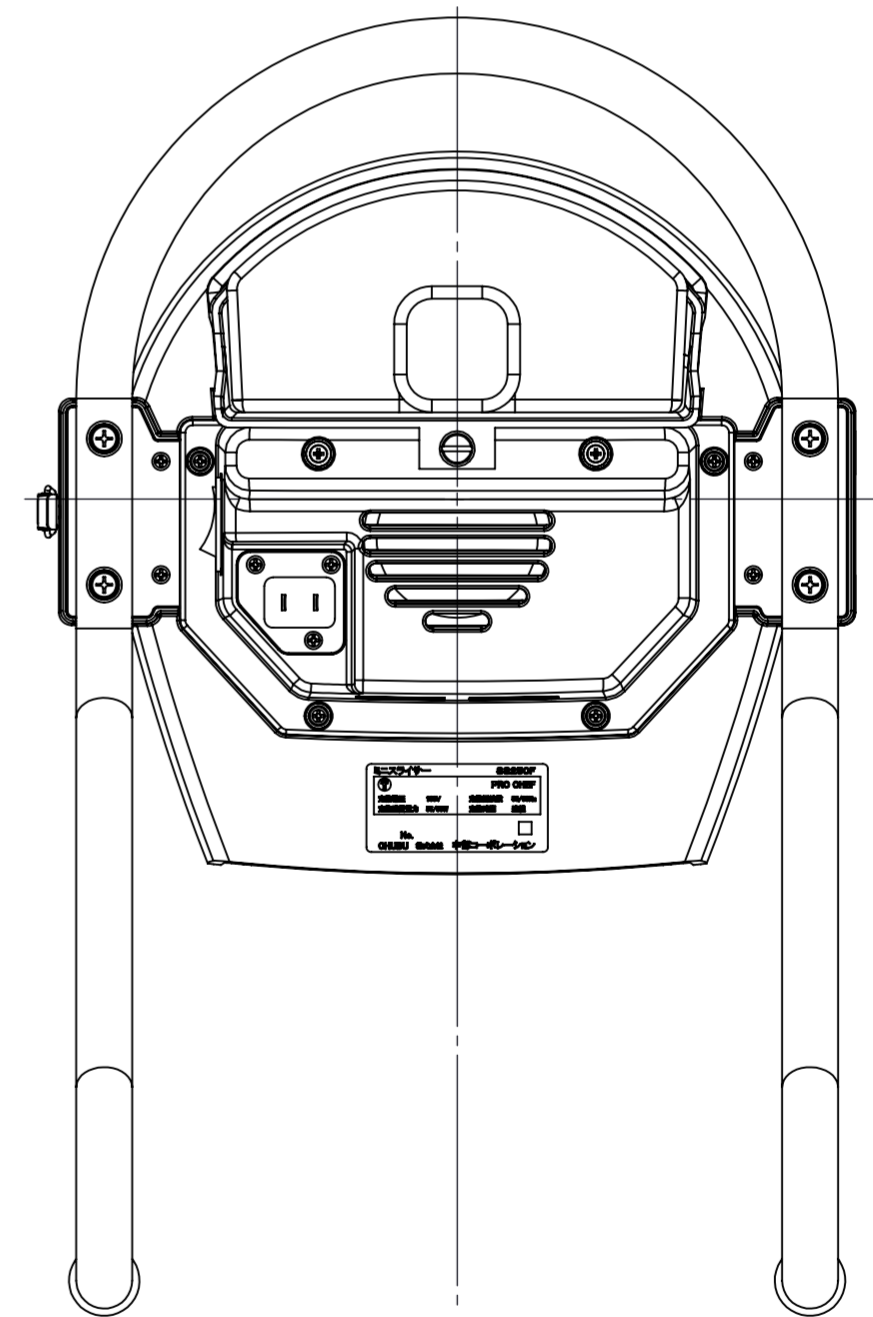
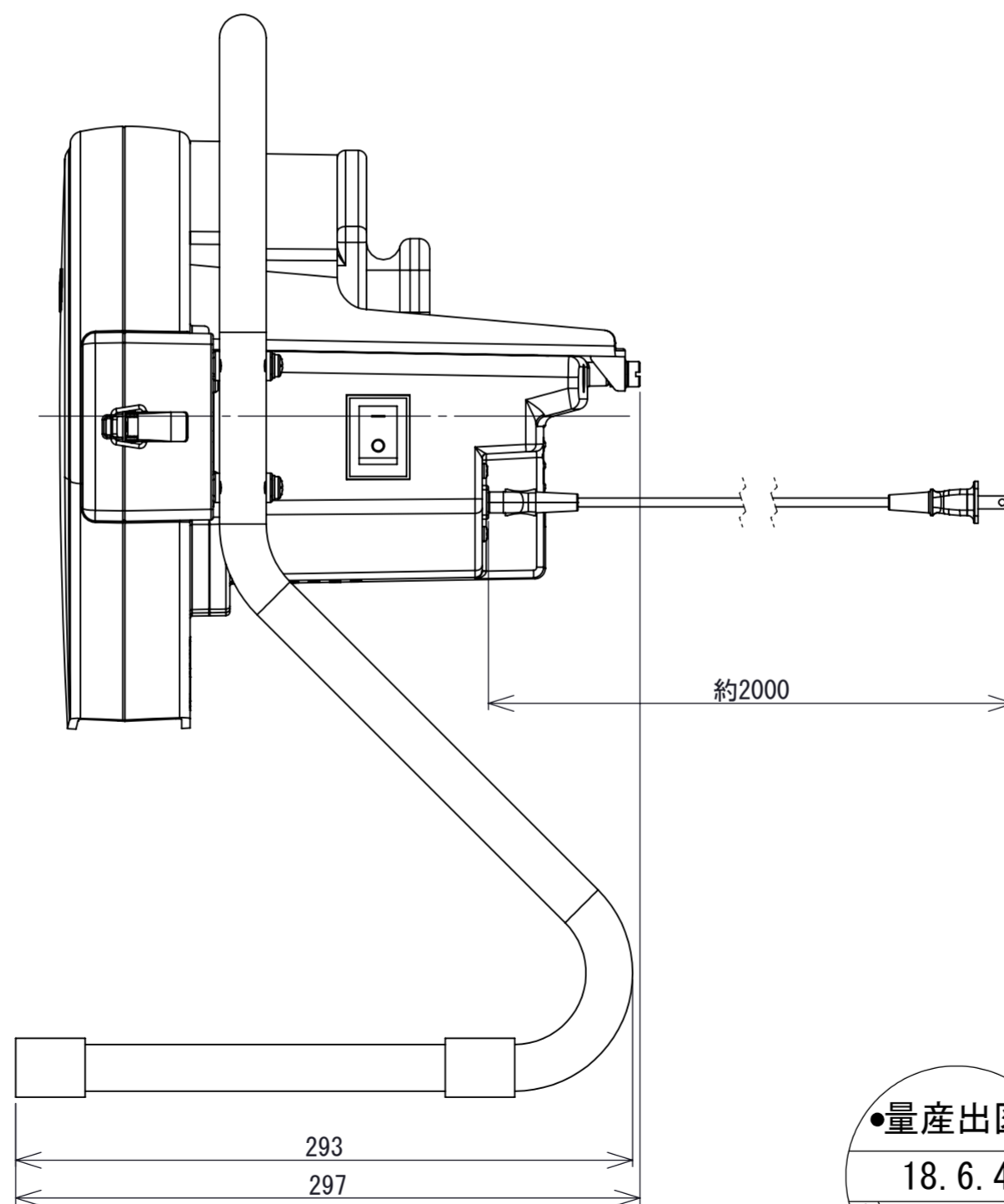
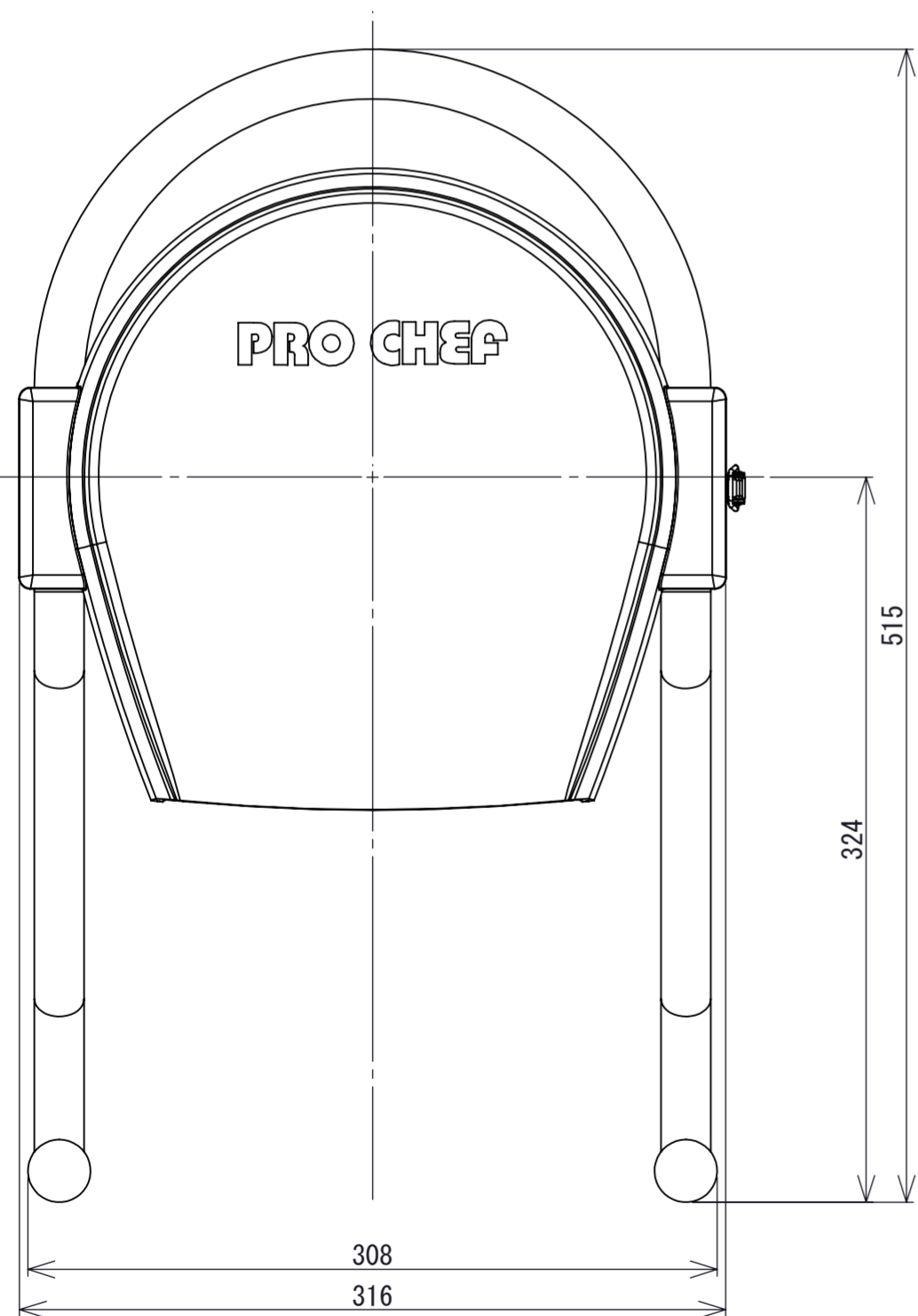

本図は用済み後、必ず発行元へ返却のこと

記号	変更数	変更内容・理由	設変番号	年月日	担当	検図
REMARK	REV.QTY	REVISIONS	REVISIONS No.	DATE	REVISED	CHKD.

表面処理 FINISH	品名 PART NAME	外形図	材質 MATERIAL
色調 COLOR			材料寸法 THICKNESS
備考 REMARKS	設計 DESIGNED BY	石川	2018/05/31
標準加工アラサ ROUGHNESS	製図 DRAWN BY	中島	2018/05/31
(標準外ハ指定/ト)	検図 CHECKED BY	石川	2018/05/31
▽▽▽▽ 0.8Z	承認 APPROVED BY	石川	2018/05/31
▽▽▽▽ 6.3Z			
▽▽▽ 25Z			
▽▽ 100Z			
▽ 100Z			
~			