

Scotsman

C0322

C0530

C0630

C1448

全自動製冰機 操作使用手冊



2011/11

Scotsman C 系列

全自動製冰機 使用操作說明

【 目 錄 】

1. 注意事項	P. 3
2. 安裝說明	P. 4
3. 使用說明	P. 5
4. 清潔保養	P. 7
5. 產品規格表	P. 8

1. 注意事項

謝謝您購買 本公司 C 系列 SCOTSMAN 全自動製冰機，使用本機前，敬請詳閱本說明書，熟悉設備的使用、維護和安全注意事項，並妥為保存參考。

安全注意事項：

- 請裝在小孩無法接近的地方，更不要讓小孩在無人看顧下獨自使用本機。
- 請連接獨立電源，不要連接到有破損的電線，也不要用手來操作本機。
- 須要拔下電源時，請不要強拉電線。當長時間停用時，記得把電源拆掉。
- 不要裝在可能招受雨淋或日晒的地方，也不要靠近爐火熱源或緊貼牆壁。
- 不要試著自己修理或打開本機，所有的維修工作請交給專業技師來維修。

安裝注意事項：

- 1-1 拆箱後，先觀察機器是否完好；如有疑問，請勿使用，並通知本公司人員處理。拆箱後之廢棄物，可能有危險性，請放置於兒童無法接近處。
- 1-2 安裝前，請先檢視電源插座是否和符合機器上規格標籤所示的電源規格與功率。裝機工作必須由專業技師依原廠指示執行，安裝錯誤可能造成人員傷害。
- 1-3 裝機請使用符合安規且獨立之插座，其安培數需足以供給機器使用之電流量。電源一定要接地，避免觸電，確保人機安全。
- 1-4 水源須經淨水器處理。未經處理的水產生礦物質，形成水垢，降低蒸發器效率及使用壽命。淨水器濾心需依水質及使用水量定期更換。
- 1-5 第一次使用及每次更換濾心後，須將進水管卸下，以清水沖洗管內 1 分鐘，以免雜質堵住進水管，造成機器損害
- 1-6 開啟電源前，請確認水源供應正常。停水時，請勿使用機器，並關閉電源
- 1-7 為確保機器的效率及正常運作，請確實遵循本手冊所述之清潔保養方式定期施行。
- 1-8 如遇故障或運轉異常時，請先關閉機器電源，並聯絡專業技師來維修。不要試著自己修理或打開本機，以免造成人機意外。

2. 安裝說明

2-1 安裝位置：

1. 環境溫度：最低 4°C ~ 最高 38°C。
2. 進水溫度：最低 4°C ~ 最高 38°C。
3. 水壓標準：最低 20 psi ~ 最高 80 psi。
4. 工作空間：機器左側及背後應留 15cm 以上的空間，通風良好，勿堵塞。
5. 保持水平：調整機腳，使機器前後左右水平。

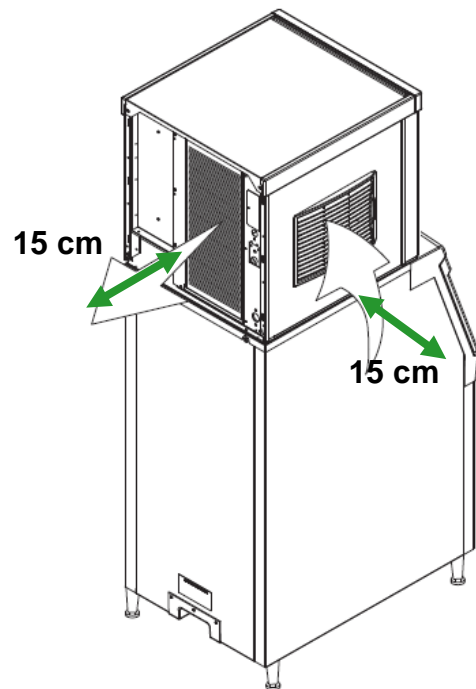

2-2 電源安裝：

1. 請用符合安規的插座及連接正確電源，確保機器正常運作。
2. 電壓波動不可超過工作電壓的 10%，否則將造成壓縮機故障。

2-3 進排水連接：

水是製冰的唯一原料，水源潔淨度特別重要。水源如含過多雜質、礦物質，將產生霧狀冰，造成管路或零件的堵塞，甚至故障。

1. 進水管路：使用 3/8" 管轉 3/8" 陽螺紋接頭。
2. 排水管路：使用 3/8" 管轉 1/2" 陽螺紋接頭。
3. 地面排水：配置內徑為 20 mm PVC 管。

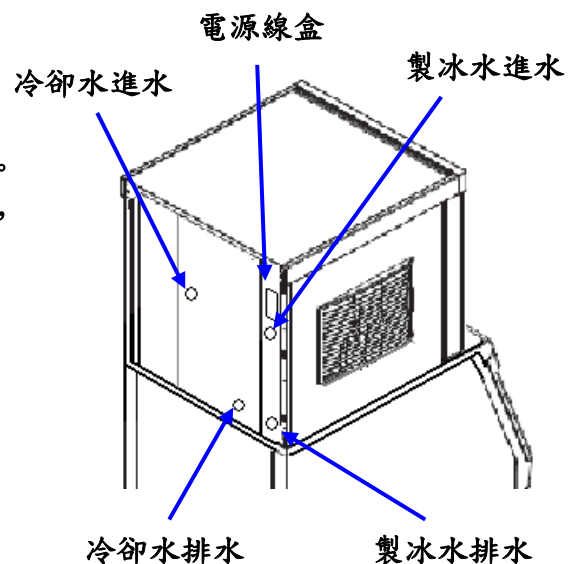

2-4 開機前檢查工作：

1. 檢查安裝的電源是否與機器銘板上標明的一致。
2. 檢查機器是否水平（機器水平可用支撐腳調節）。
3. 打開水源，檢查進水管路接頭是否漏水。
4. 上述確認無誤後，即可將插頭插上電源開機。

3. 使用說明

3-1 啟動機器：

1. 插上電源，電源燈(Power) 亮起，電子板啟動自我檢視。
2. 按下 ON 綠色按鈕，啟動製冰。
3. 當 LED 顯示 H 時，表示即將掉冰。
4. 滿冰燈(Status) 亮起，表示儲冰槽為冰滿的狀態。

1. 電源燈亮

2. 按ON啟動製冰

3. 顯示H 即將掉冰

4. 綠燈亮，儲槽冰滿



3-2 使用注意事項：

1. 機器運行時勿切斷水源或電源。
2. 儲冰槽內勿儲存任何其他東西，避免冰塊受污染。
3. 不取冰時，儲冰槽門應關閉並保持冰鏟乾淨不受污染。
4. 輕緩開啓或關閉儲冰槽門，切忌用力摔或敲門。
5. 勿在機器頂部及周圍堆放任何雜物，以免阻礙通風。

3-3 狀態指示燈：

本機正面板上有 4 個狀態指示燈，可清楚顯示機器運轉的狀態。



燈色狀態	電源燈	滿冰燈	水源	除水垢
綠燈亮	正常	正常- 儲冰槽為冰板狀態	--	--
綠燈閃	自我檢測失敗	啟動製冰中或機器即將關閉	--	--
紅燈閃	--	自我診斷故障而停機或製冰時溫度感應器故障	缺水	--
黃燈亮	--	--	--	需除垢清潔
黃燈閃	--	--	--	清洗中
燈全滅	無電源	機器已關機	正常	正常
燈全閃	電子板被鎖定-請電聯本公司			

3-4 LED 顯示幕代碼：

電子板 LED 用來顯示機器故障狀況：

E -----	自我檢測故障
1 閃爍 -----	製冰時間過久，重新自我測試
1 -----	製冰時間過久，自動停機
2 閃爍 -----	除霜時間過久，重新自我測試
2 -----	除霜時間過久，自動停機
3 -----	進水緩慢或缺水
4 -----	壓縮機高壓端溫度過高
5 -----	蒸發器感應器故障
7 -----	高壓端溫度感應器故障
8 閃爍 -----	製冰時間太短，重新自我測試
8 -----	製冰時間太短，自動停機

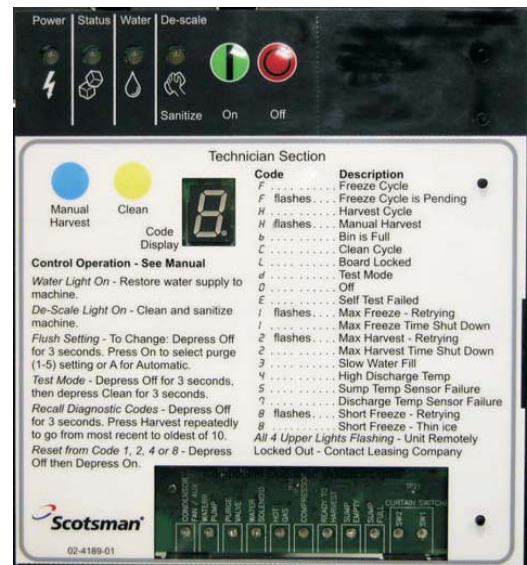

3-5 控制元件指示燈資訊

- Condenser Fan/Aux 冷凝風扇/附屬設施 - 液管電磁閥適用於分離式機型
- Water Pump 水泵浦
- Purge Valve 排水電磁閥
- Water Solenoid 進水電磁閥
- Hot Gas 除霜電磁閥
- Compressor 壓縮機
- Ready to Harvest 準備除霜
- Sump Empty 水槽缺水
- Sump Full 水槽已滿
- Curtain SW1 滿冰開關 1
- Curtain SW2 滿冰開關 2(C1448 型)

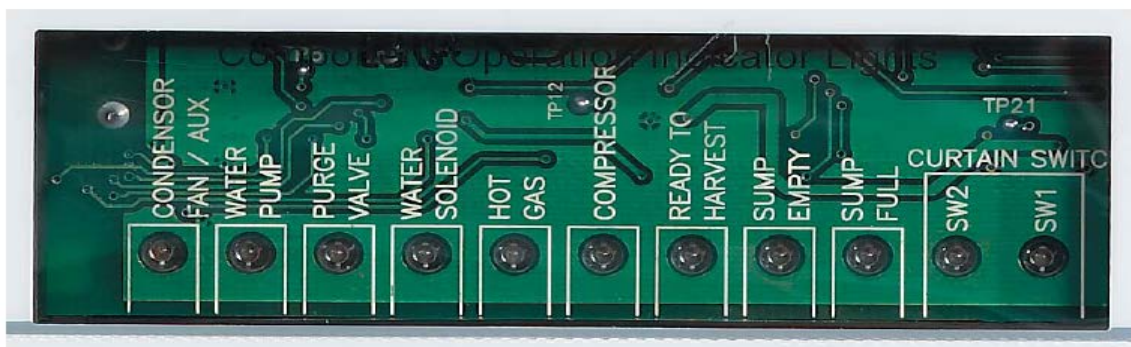

3-5 排水時間調整

依據安裝現場的水質狀況可將排水時間做變更，工廠出廠設定為自動，如要改變設定請依照下列步驟做設定：

1. 停機狀態下按住 OFF 不放直到有字母或數字顯示在顯示幕上
2. 按一下 ON 選擇所需要的排水等級依序為 A, 1, 2, 3, 4, 5
3. 再按一下 OFF 退出設定回到正常狀態

排水設定	1- 最小	2- 中等	3- 標準	4- 重度	5- 最大	A- 自動
水質類型	RO 水或水質小於 35ppm	低硬度水 (非 RO 水)	一般水質	高硬度水質	水質超過 256ppm	導電率不低於 10 μ

3-6 設定除鈣時間

本機有除鈣時間提醒功能即除鈣指示燈，出廠設定使用 6 個月除鈣燈自動亮起，如需要變更請依照下列步驟做更改：

1. 停機狀態下按住除霜鍵(Harvest)3 秒
2. 按一下清洗按鍵(Clean)可選擇 4 種不同設定
 機號 08 開頭以前設定時間 3- 三個月 4- 四個月 5- 五個月 6- 六個月
 機號 10 開頭以後設定時間 1- 一年 0- 不顯示 4- 四個月 6- 六個月

4. 清潔保養

注意：進行任何清潔保養操作前，務必切斷電源及水源，以免發生意外。

4-1 外部清潔：

1. 使用中性清潔劑，用海綿抹去外表面的污垢，再用清潔軟布擦拭乾淨。
2. 抹布不可太濕，以防餘水滲入機內造成短路。

4-2 儲冰槽清潔保養

請確保機器處於衛生狀態下工作，每月使用溫水稀釋的軟性清潔溶液，擦拭儲冰槽內部，然後用清水沖洗乾淨。

4-3 氣冷式冷凝器的清潔保養

冷凝器濾網(氣冷式才有)應定期每三個月清潔一次，維持冷凍效率和降低故障。

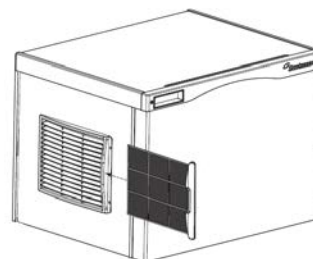

1. 依圖示，拆下冷凝器濾網。
2. 請用軟毛刷清理，可用中性清潔劑清除油污。
3. 再用自來水沖洗乾淨，晾乾後，插回製冰機。

4-4 除鈣燈顯示

當除鈣燈亮代表蒸發器需做除鈣清潔，清潔步驟如下說明

1. 拆下機器前面板及蒸發器前方面板
2. 如果機器在製冰中請按下除霜鍵，機器進入除霜循環後即停止運作。
3. 如果是滿冰狀態(儲冰槽冰已滿且滿冰燈是亮著)，請按下停止鍵機器將立即停止。
4. 將儲冰槽內的冰塊全部清空。
5. 按一下清洗鍵清洗燈會閃爍且顯示幕會顯示 C，水槽內的水將會排出再重新補水。
6. 當機器重新補水時倒入 8 盎司除鈣劑在水槽內。
7. 除鈣劑清洗循環至少要 10 分鐘。
8. 再按一下清洗鍵清洗燈會亮，機器將重覆把水槽內的水排出在重新補水多次。
9. 清洗過程至少 20 分鐘。

5. 產品規格表

機 型	日產量	電壓	保險絲	冷卻方式	主機尺寸(含儲冰槽) mm
C0322	366Lb	110V	15A	水冷	560W x 800D x 1535H
C0530	525Lb	220V	15A	水冷	762W x 800D x 1535H
C0630	776Lb	220V	15A	水冷	762W x 800D x 1535H
C1448	1553Lb	220V	20A	水冷	1225W x 870D x 1920H

■ 日產量係氣溫 21°C、水溫 10°C 時，該機型 24 小時之最高產量。

正常使用狀況下，本產品提供自購買日起一年之售後服務保固