



XV1093

项目	_____
产品	_____
数量	_____
日期	_____

型号
CHEFLUX™

对流烤箱	电式
20 盘 GN 1/1	左边铰接
旋钮	
电压:	380-415V 3N~ / 220-240V 3~



描述

带模拟控制功能万能蒸烤箱，可执行蒸汽与干燥空气混合烹饪，304不锈钢腔室。配备时间、温度、蒸汽比例和2类风速功能。可以执行传统烹饪如蒸煮、褐变、烧烤、油炸等，也可以烘焙新鲜及冰冻甜点面包食品。

标准烹饪特征

手动烹饪

- 温度: 80 °C - 260 °C
- 对流湿度烹饪始于80 °C

高级自动烹饪特征

Unox密集烹饪

- **DRY.Plus:** 快速排除烤箱腔室内湿度
- **STEAM.Plus:** 始产生瞬间湿度
- **AIR.Plus:** 多台可反转风扇，2类风速可选

标准技术特征

- 圆角边高强度AISI304不锈钢烹饪室。
- 双层玻璃
- 烤箱门集成式LED照明。
- 防倾翻烤盘支架
- 2类速度风扇系统与高性能圆形加热元件。



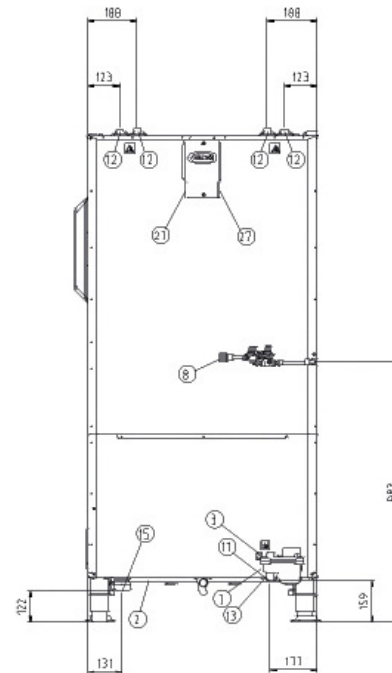
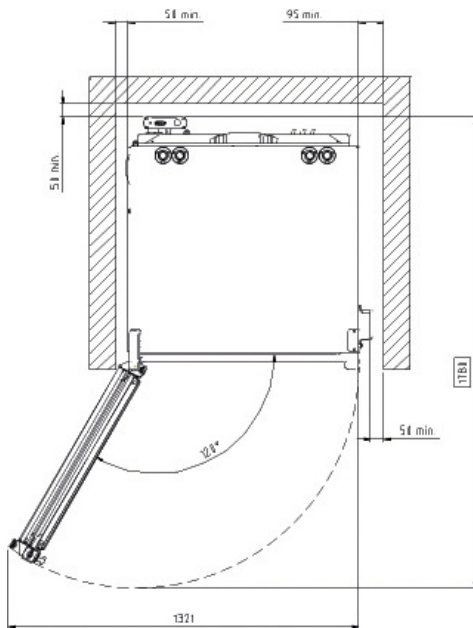
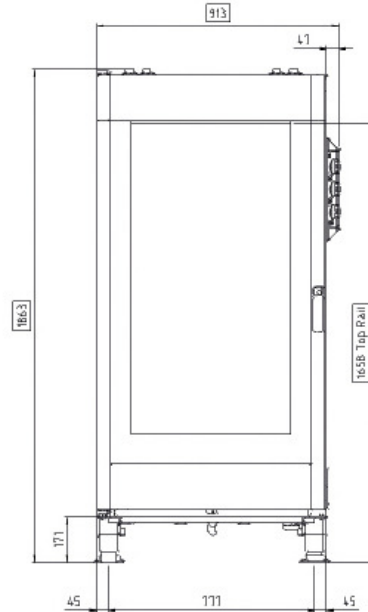
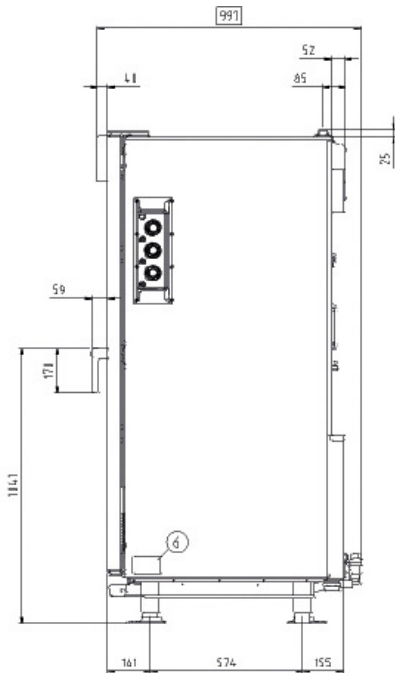

尺寸与重量

宽度	913 mm
深度	997 mm
高度	1863 mm
净重	240 kg
盘距	66 mm

位置连接

2	接线端子电源供应
3	单电位端子
6	技术参数铭牌
7	安全温度限制器
8	3/4 " 螺纹进水口
11	腔室排污管道

12	热烟出口
13	配件连接
15	电缆接头
22	进水泵



XV1093

电源供应

水连接

安装要求

配件

电源供应

标准

电压	380-415 V
相	~3PH+N+PE
电频	50 / 60 Hz
总功率	29.7 kW
最大安培	44 A
断路器要求	50 A
电缆要求*	5G x 10 mm ²
插头	不包含

选项 A

电压	220-240 V
相	~3PH+PE
电频	50 / 60 Hz
总功率	29.7 kW
最大安培	74 A
断路器要求	80 A
电缆要求*	4G x 16 mm ²
插头	不包含

* 推荐尺寸 - 遵守当地法规。

配件

- **Cooking Essentials:** 特殊烤盘
- QUICK.Load
- **SPRAY&Rinse:** 实用的喷雾清洁剂，可手动清洁所有烤箱，去除油脂并清除污垢。
- **PURE-RO:** 反渗透水过滤系统，可以消除水中的氯化物和水垢
- **PURE:** 过滤器降低水中的碳酸盐硬度，从而避免烹饪室水垢沉积。

水连接

若使用水质不满足UNOX 最低水质标准要求，将导致质保无效。购买方有责任通过适当的处理措施确保进水水质符合所列规格。

管道压力: 饮用水入口: 3/4" NPT *, 管道压力: 21至87 psi ; 1.5至6 Bar(29 psi; 建议2 Bar)

进水规格

游离氯 ≤ 0.5 ppm

氯胺 ≤ 0.1 ppm

pH 7 - 8.5

电导率 ≤ 1000 μS/cm

硬度 ≤ 8° dH

硬度 ≤ 25 ppm

为避免产生水垢，进水总硬度必须≤8°dH。

安装要求

安装必须符合当地电力系统, 特别需要满足电路连接规格以及通风和液压连接规范要求。燃气烤箱必须进行废气烟雾分析。

注册DDC 以访问产品技术规格。

www.ddc.unox.com