

技术资料集合

- 设备接驳图
- 设备安装图
- 调试规章
- 操作说明书
- 维修手册
- 系统电路图
- 智能显示代码表



UC 系列接驳图

尺寸

UC-S

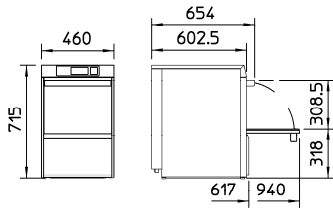

UC-M

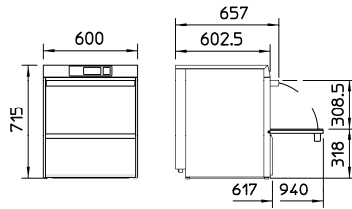

UC-S Energy / UC-M Energy

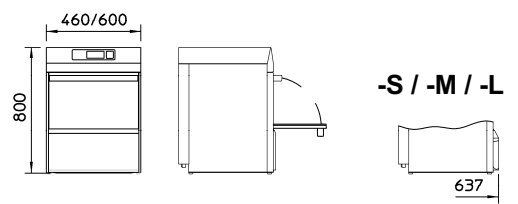

UC-L

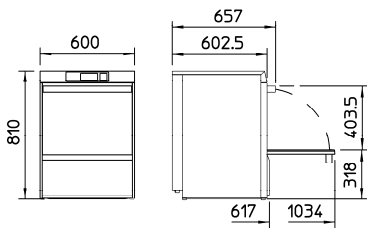

UC-XL

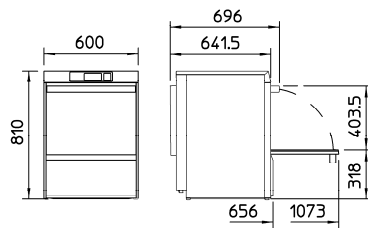

UC-L Energy / UC-XL Energy

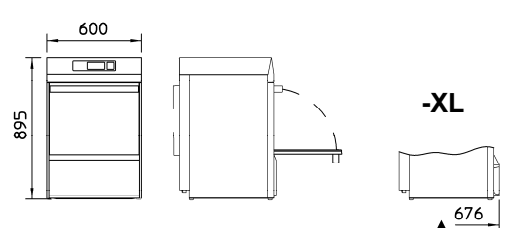

通过调整地脚，可以使机器高度+35 mm。
在台下安装机器的空间尺寸请参见第3页。

对于内置了洗涤剂 and 催干剂容器的机器，
所有机器的深度再增加 20 mm。

侧视

接驳位置 (后视)

UC-M, UC-M Energy

UC-L, UC-L Energy

UC-XL, UC-XL Energy

UC-S, UC-S Energy

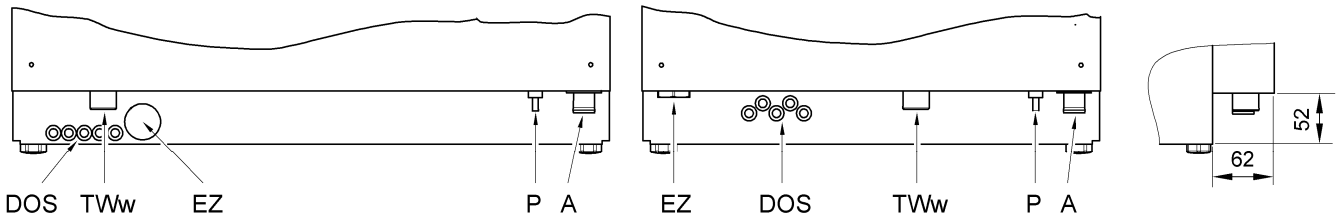

DOS	(洗涤剂 / 催干剂)软管和分配器信号线的出入口。
TWw	饮用水接口 (G 3/4", 外丝)。
EZ	供电电缆入口。
P	等电位系统连接点。
A	排水接口; 内置排水泵。

附件：

供水软管；
接到TWw点。

排水软管；
接到A点。

进水过滤器；
安装在截止阀和供水软管之间。

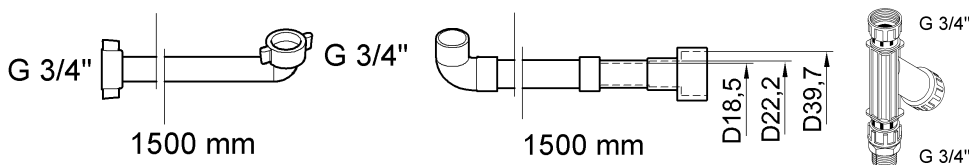

安装现场所需条件
请见第 2 页

UC系列安装图

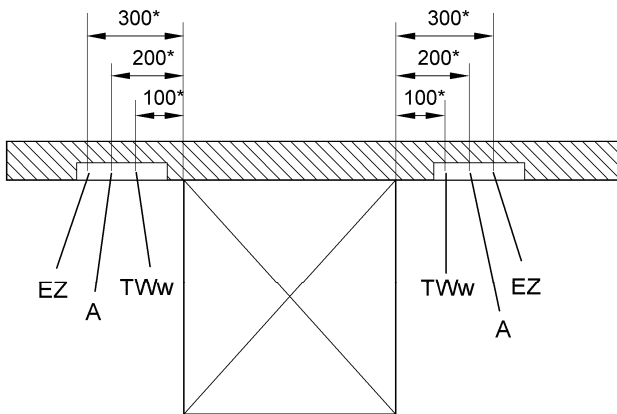

* 结合现场情况, 必须确定机器的准确尺寸。
机器的尺寸可以在第1页查到。

重要!

现场的连接位置应在机器附近, 位于机器左侧或右侧。
水电的接驳工作应当遵守国家和当地的规定。
只有给机器供电的断路器断开后, 机器才不再带电。
应将机器接入等电位系统。

供水软管

原有的老的软管不能再用。
供水软管不能缩短或拆分。

供电电缆(Type H07 RN-F)

该电缆可能由生产厂商、其客户服务代表或者具有等同资格的人进行变更替换。

TWw 供水连接 (G 3/4", 外丝)

位置: 在地面以上大约400 mm。
供水品质: 符合饮用水标准。
进水温度: max. 60°C
„Cool“ 和 „Energy“ 版本的机器必须冷水进入。
进水硬度: $\leq 3 \text{ }^\circ\text{dH} / 3.8 \text{ }^\circ\text{e} / 0.54 \text{ mmol/l}$
进水压力: $\leq 30 \text{ }^\circ\text{dH} (37.6 \text{ }^\circ\text{e}; 5.35 \text{ mmol/l})$ 适用于内置软水器机器。
80-600 kPa; (0.8-6.0 bar) — 动态压力
此标准是在经过可能存在的水处理设备之后。
进水流量: 至少 4 l/min
„Energy“ 版本的机器至少 3 l/min
供水软管: 放置于机器内部
可以直接连接不用外加保护。

A 排水连接

位置: 最大高度在地面以上600 mm。
现场应有: 存水弯
排水管: 1500 mm 长 (标配)。

EZ 电气连接:

位置: 在地面以上约300 mm。
现场应有: 从墙内引出
需安装主开关, 在主开关关闭时所有触点应断开,
并至少有3 mm 距离。
建议安装带有漏电保护器的主开关。
取决于机器的总功率(请参见第 3 页)
保护: 3000 mm 长 (选配附件)。
供电电缆: 导线横截面积: 2.5 mm^2
如果没有接好, 请按照说明书所示进行连接

UC 系列总功率

电压	保护	总功率	Cool版总功率	
380 V – 415 V / 3N~	16 A	7.9 kW	6.1 kW	
380 V – 415 V / 3N~	10 A	6.0 kW	---	
220 V – 240 V / 1N~	16 A	3.2 kW	3.4 kW	
220 V – 240 V / 1N~	20 A	4.2 kW	4.2 kW	UK
220 V – 240 V / 1N~	13 A	2.6 kW	---	
220 V – 230 V / 1N~	10 A	1.8 kW	---	
380 V – 415 V / 3N~	20 A	9.7 kW	---	
380 V – 415 V / 3N~	15 A	7.7 kW	---	Australia
220 V – 240 V / 1N~	20 A	4.1 kW	---	
220 V – 240 V / 1N~	15 A	2.9 kW	---	
200 V / 3~	25 A	6.9 kW	---	Japan
200 V / 2~	20 A	3.3 kW	---	
230 V / 3~	25 A	7.3 kW	---	Belgium, Malaysia
230 V / 2~	16 A	3.0 kW	---	

安装UC系列机器所需的尺寸:

如果机器是台下式安装,必须按下列尺寸预留空间。

请不要固定于台下。

为了防止洗碗机所产生蒸汽对设备的损坏,机器周围的设备应选用商用型。

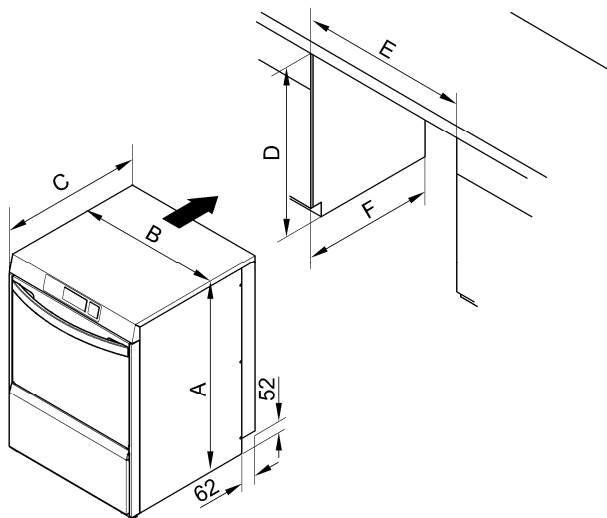

我们建议安装3个可调整的地脚,这样在安装机器时更容易调整高度。



在把机器放入台下之前,拆下两个地脚(1/2)

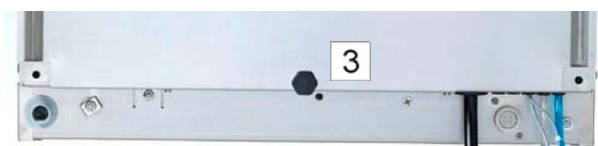

在位置3处安装一个地脚(机器内有螺母)。

	UC-S	UC-M	UC-L	UC-XL	UC-S Energy	UC-M Energy	UC-L Energy	UC-XL Energy
A	715 ⁺³⁵	715 ⁺³⁵	810 ⁺³⁵	810 ⁺³⁵	800 ⁺³⁵	800 ⁺³⁵	895 ⁺³⁵	895 ⁺³⁵
B	460	600	600	600	460	600	600	600
C	602.5	602.5	602.5	640.5	602.5	602.5	602.5	640.5
D	725-750	725-750	820-845	820-845	810-835	810-835	905-930	905-930
E	470-480	610-620	610-620	610-620	470-480	610-620	610-620	610-620
F	605	605	605	645	605	605	605	645

尺寸单位: mm

关于机器更多的尺寸,请参见第1页